

EMPREENDIMENTOS FERROVIÁRIOS DA VALEC

RAMON SALENO Y. C. SILVA, MSc.

Gerente de Projetos

Gramado
2013

I

- **VALEC**
Constituição
Competências

II

- **Estudos e Projetos**
Panorama/Chapecó
Chapecó/Rio Grande
Itajaí /Chapecó/Dionísio Cerqueira
Lucas do Rio Verde/Vilhena
Vilhena/Porto Velho

III

- **Obras em Execução**
Ferrovia Norte Sul – Extensão Sul -FNS
Ferrovia de Integração Oeste Leste -FIOL

Lei nº 11.772, de 17 de setembro de 2008 Reestruturação da VALEC

Art. 8º

- A VALEC - Engenharia, Construções e Ferrovias S.A., sociedade por ações controlada pela União, fica transformada em **empresa pública**, sob a forma de sociedade por ações, vinculada ao Ministério dos Transportes, nos termos previstos nesta Lei

§ 1º

- A função social da VALEC é a **construção e exploração de infraestrutura ferroviária**

Compete à VALEC – Decreto nº 8134-2013

- Administrar os **programas de operação** da infraestrutura ferroviária
- Coordenar, executar, controlar, revisar, fiscalizar e administrar **obras de infraestrutura ferroviária**
- Desenvolver **estudos e projetos** de obras de infraestrutura ferroviária
- **Construir, operar e explorar** estradas de ferro, sistemas acessórios de armazenagem, transferência e manuseio de produtos
- Promover o **desenvolvimento dos sistemas de transportes** de cargas sobre trilhos

MP – Ampliação das Competências da VALEC

- Responsabilidade pela **compra e venda de capacidade** nas ferrovias a serem construídas e concedidas à iniciativa privada
- Responsabilidade **pelos projetos e obras ferroviárias que atualmente se encontram a cargo do DNIT**, dentre eles contornos e obras ferroviárias em áreas urbanas

VALEC → *“Braço” ferroviário do Governo Federal*

Extensão Total: 3.572 km

Ferrovias Transcontinentais
Porto Velho/RO – Vilhena/RO
770km

Ferrovias Transcontinentais
Vilhena/RO - Lucas do Rio Verde/MT
740km

Ferrovias Norte-Sul
Panorama/SP – Chapecó/SC
650km

Corredor Ferroviário de Santa Catarina
Dionísio Cerqueira/SC – Itajaí/SC
862km

Ferrovias Norte-Sul
Chapecó/SC - Rio Grande/RS
550km

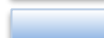
 Estudos e Projetos – contratados
 Estudos e Projetos – em licitação

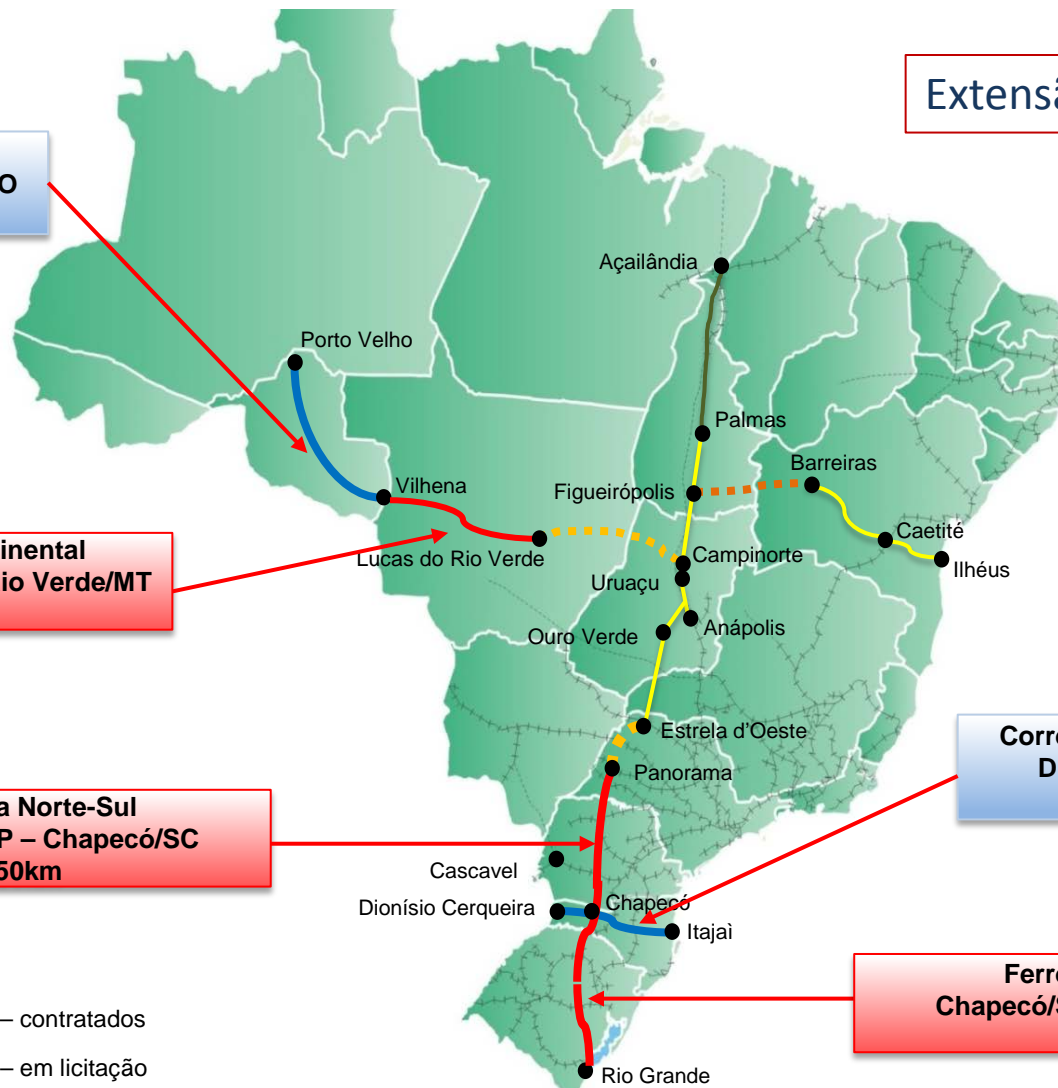

DADOS GERAIS

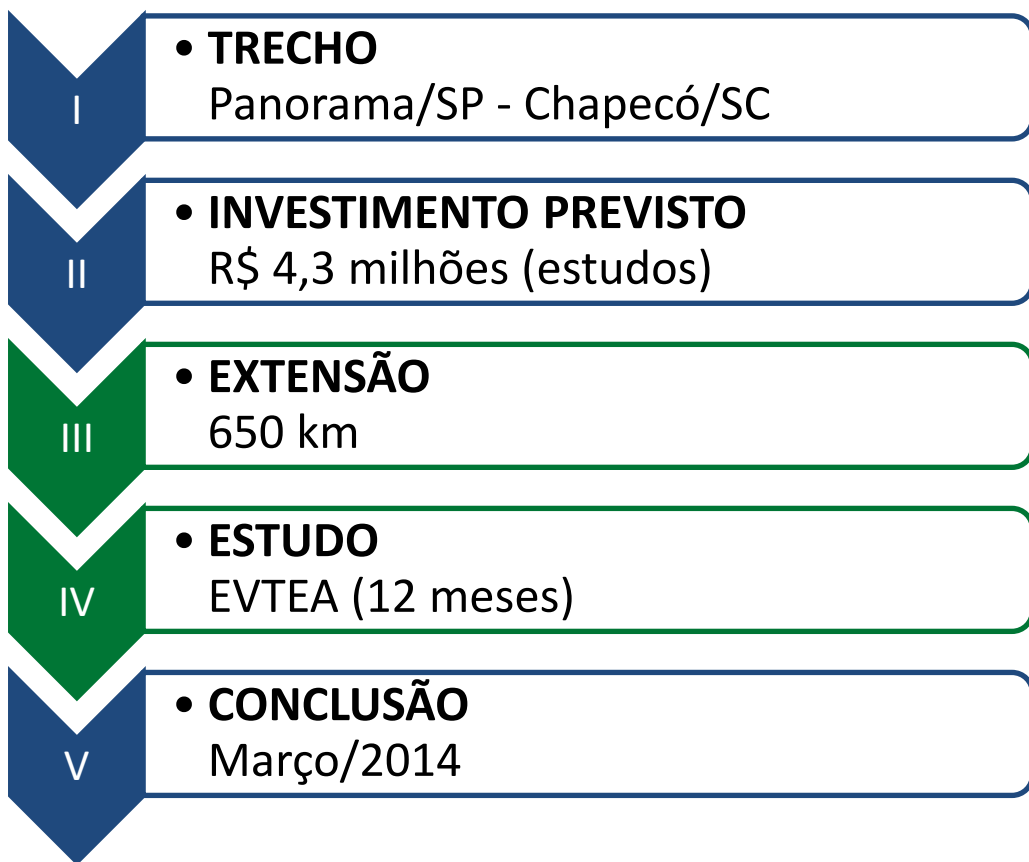

DADOS GERAIS

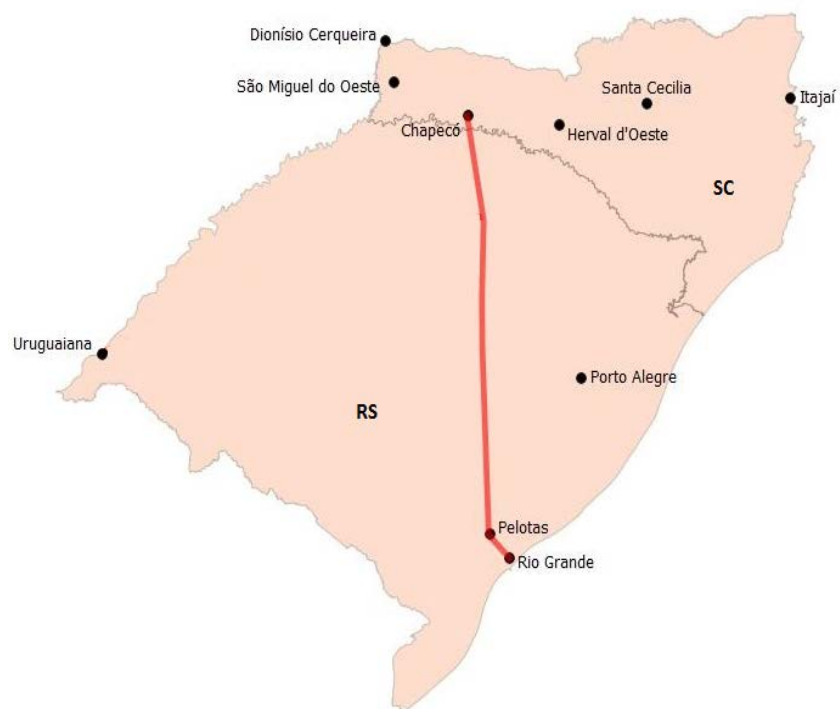
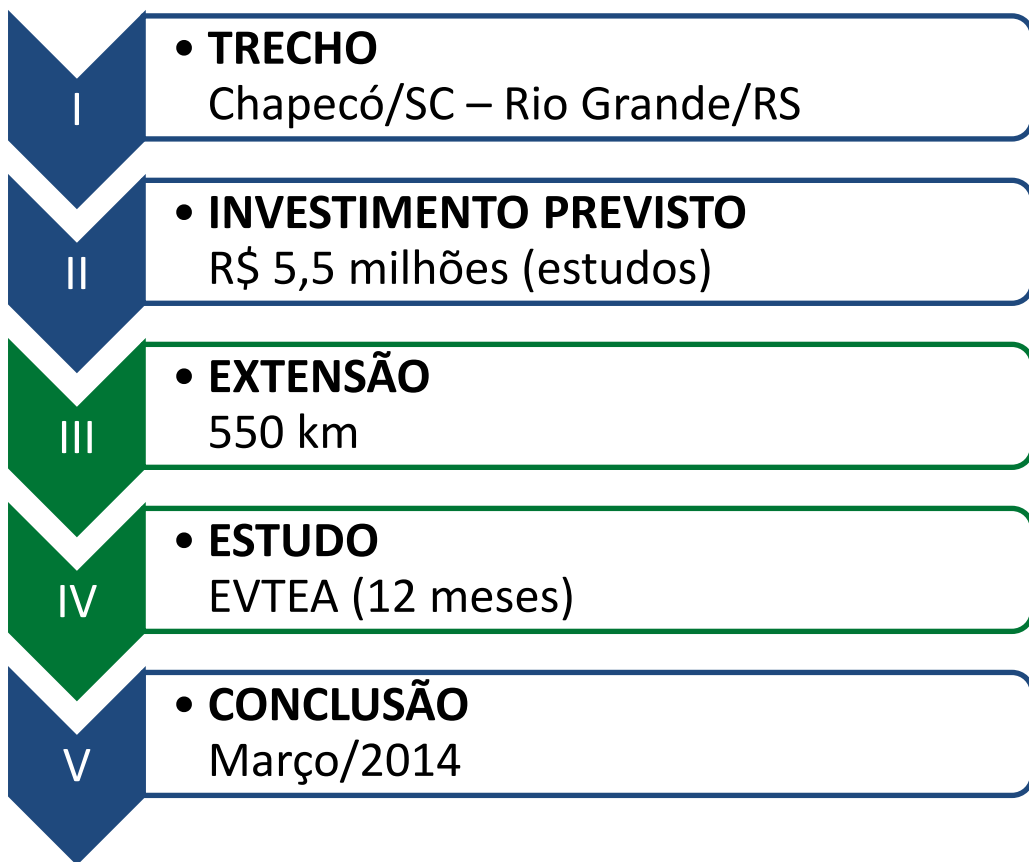

DADOS GERAIS

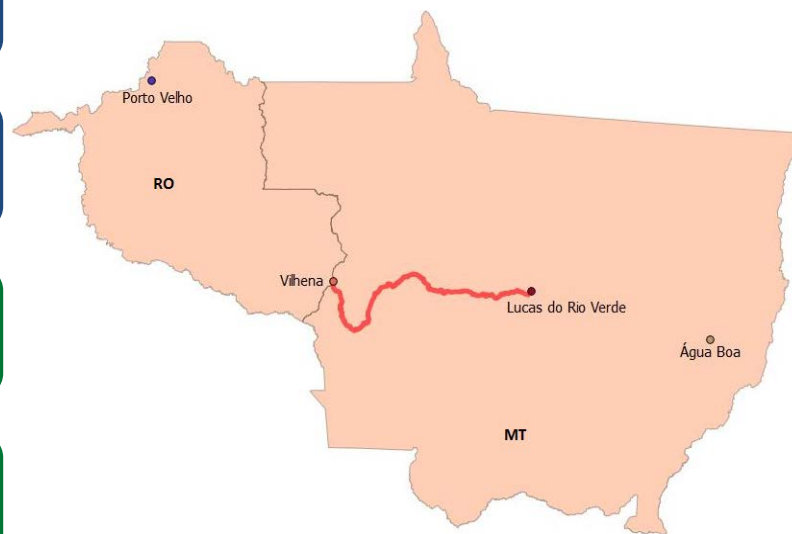
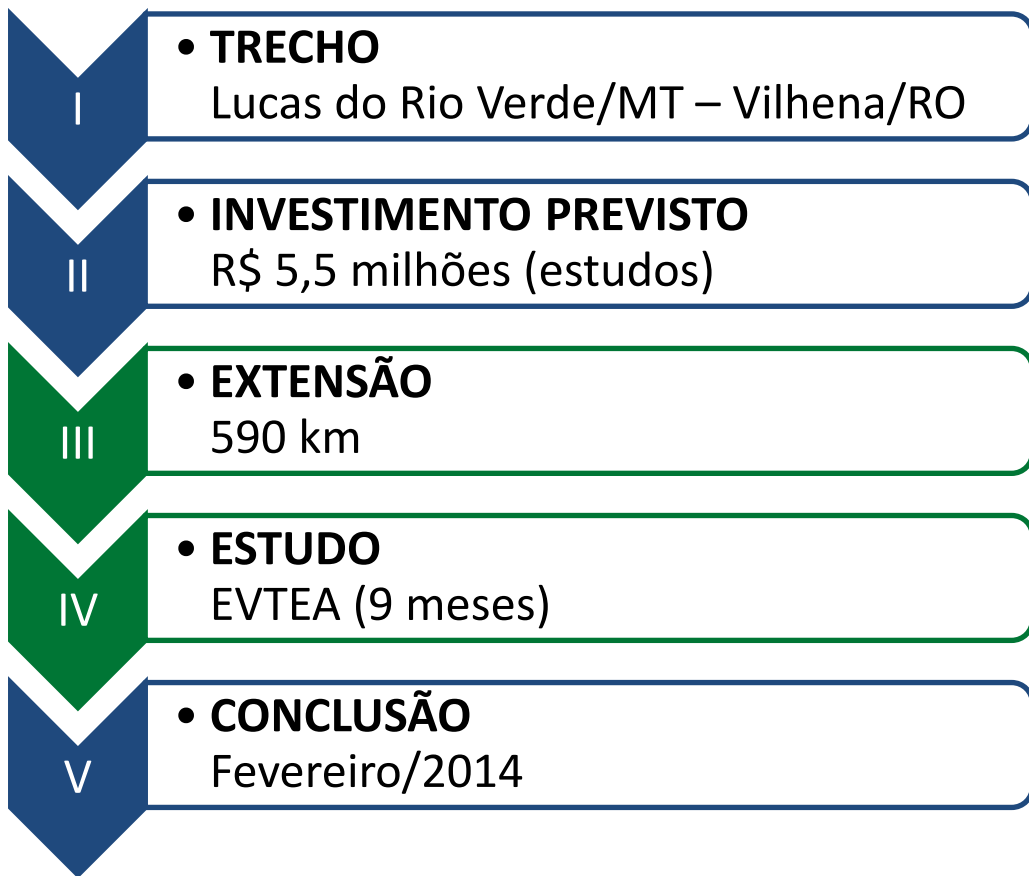

DADOS GERAIS

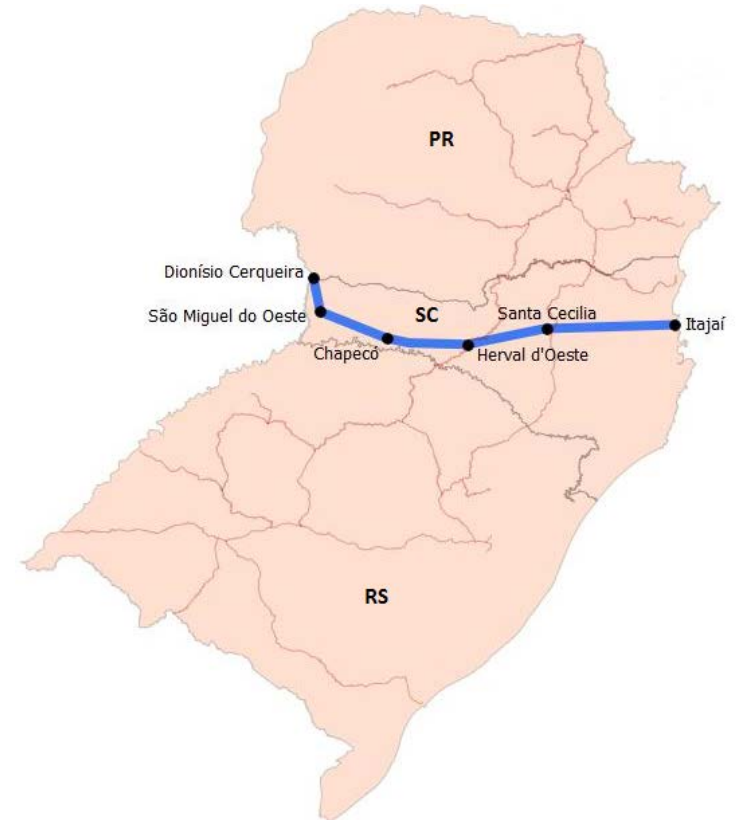
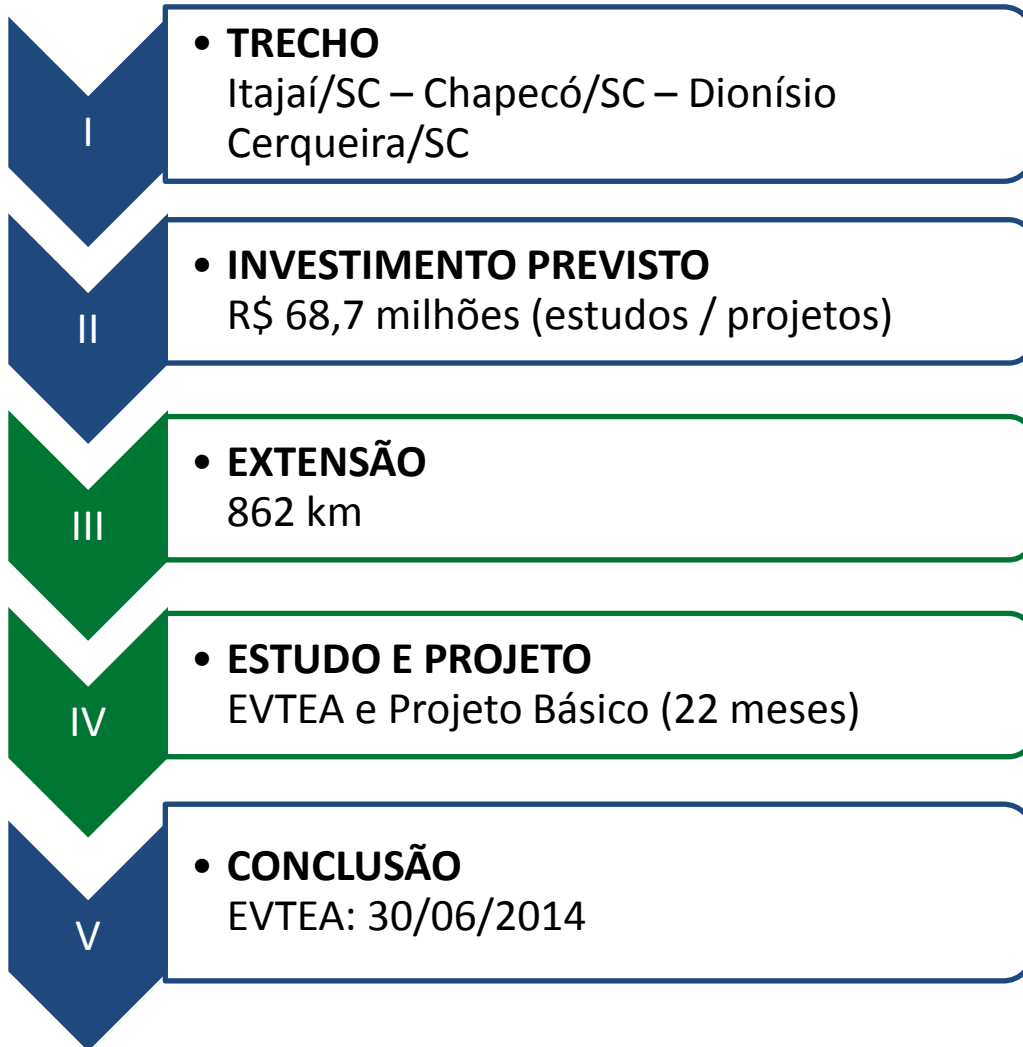

DADOS GERAIS

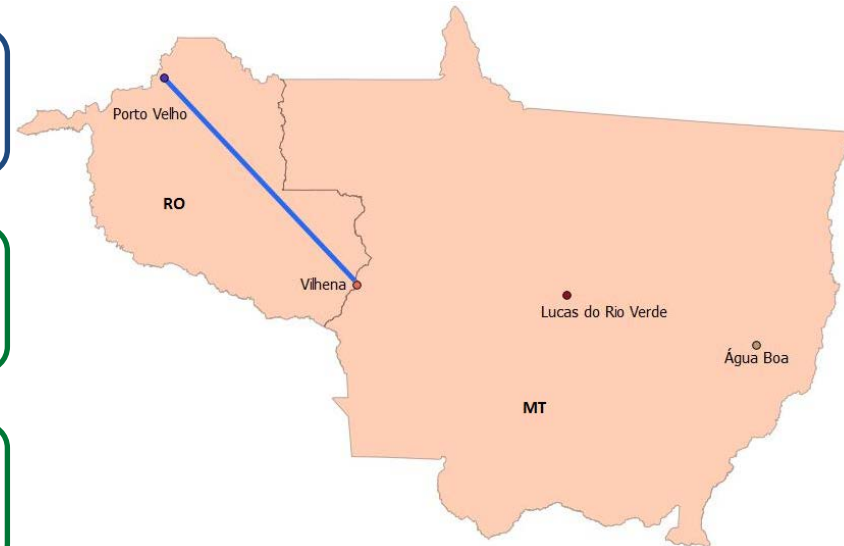
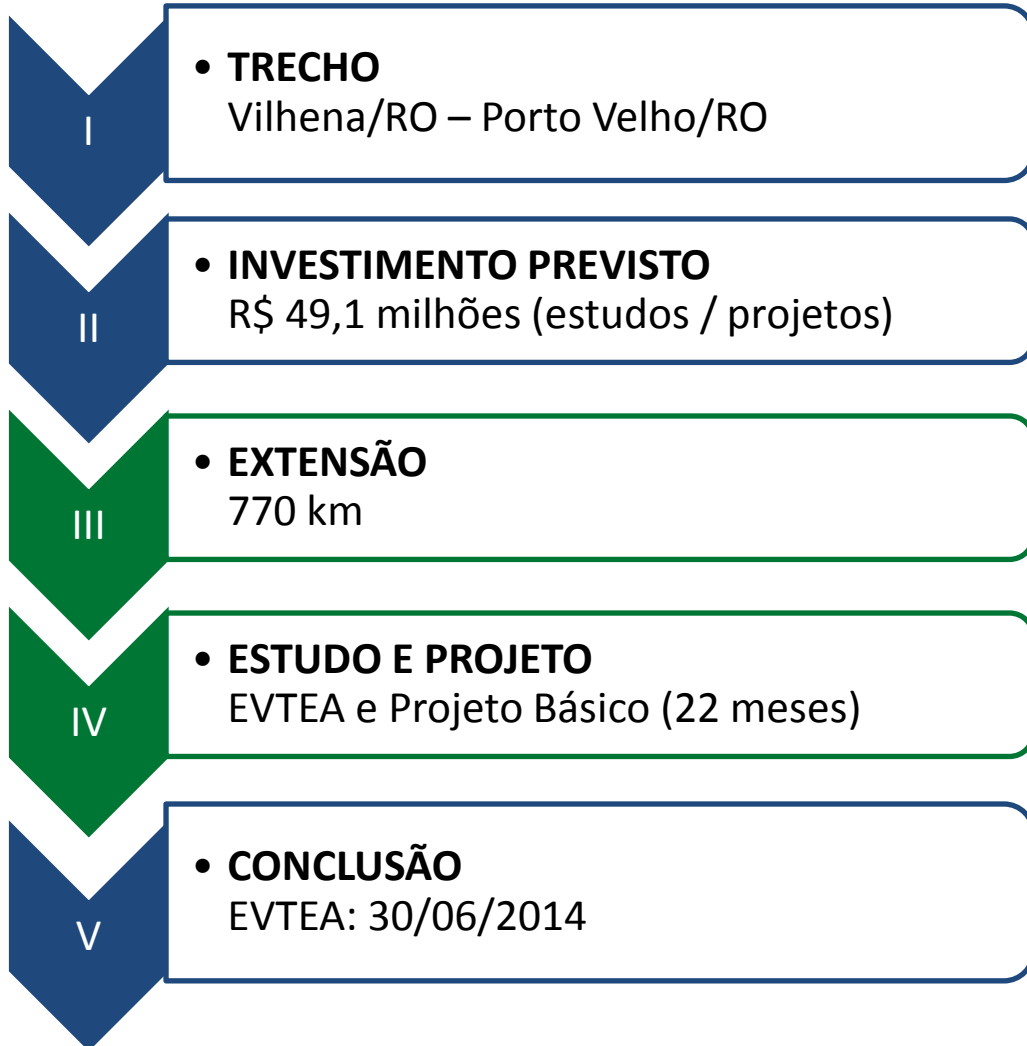

Extensão Total: 3.278 km

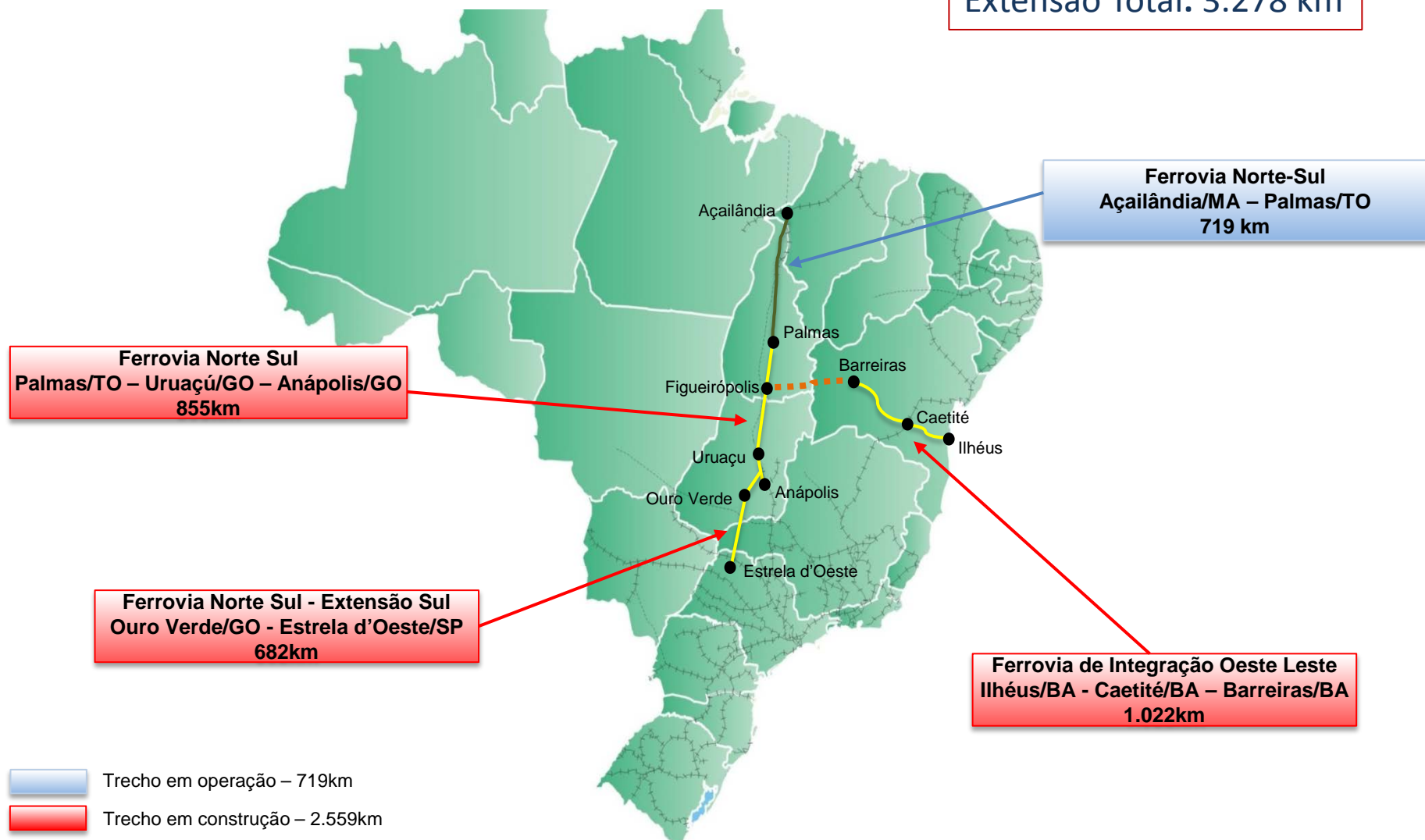

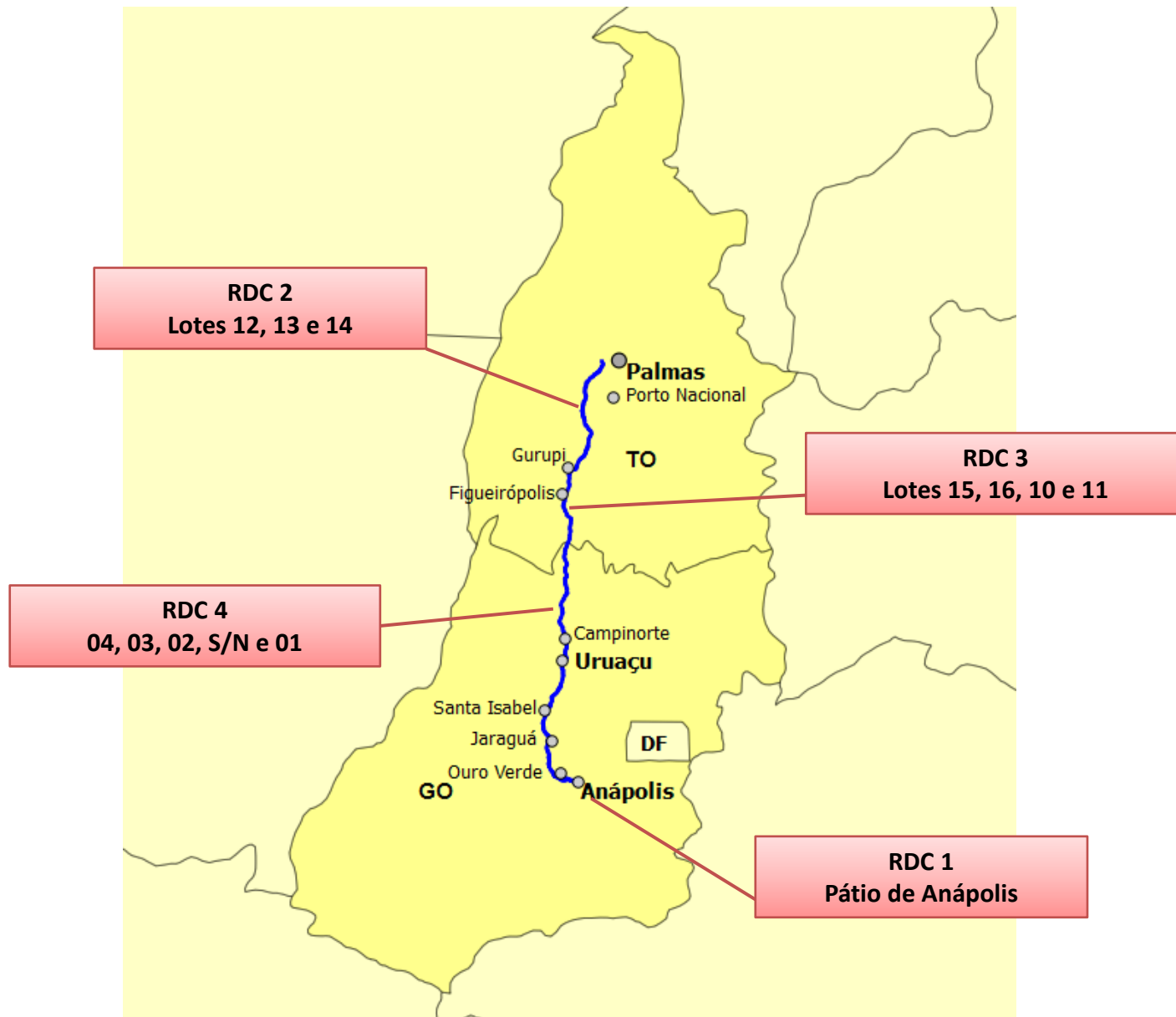

- 69 Obras de Arte Especiais

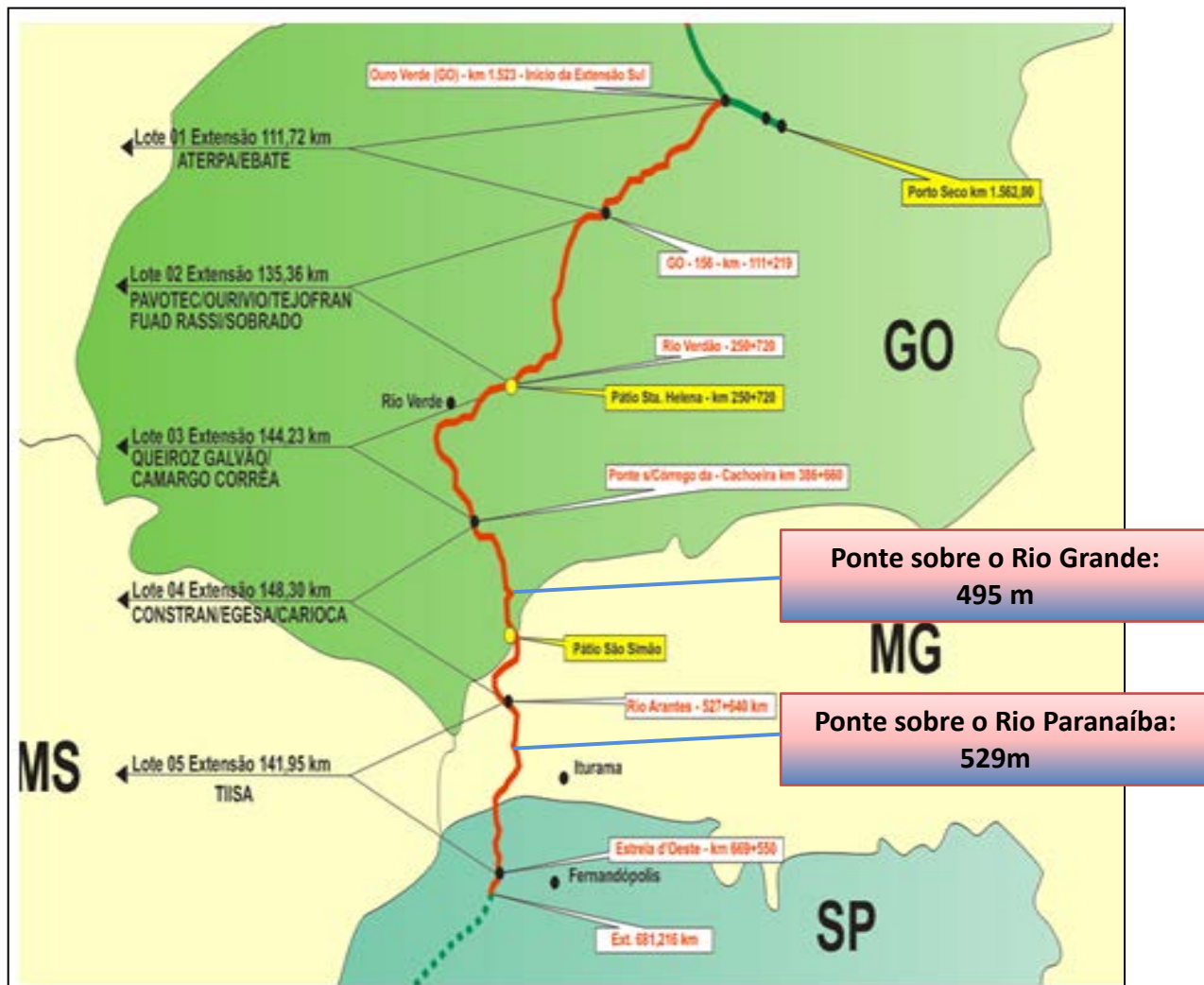

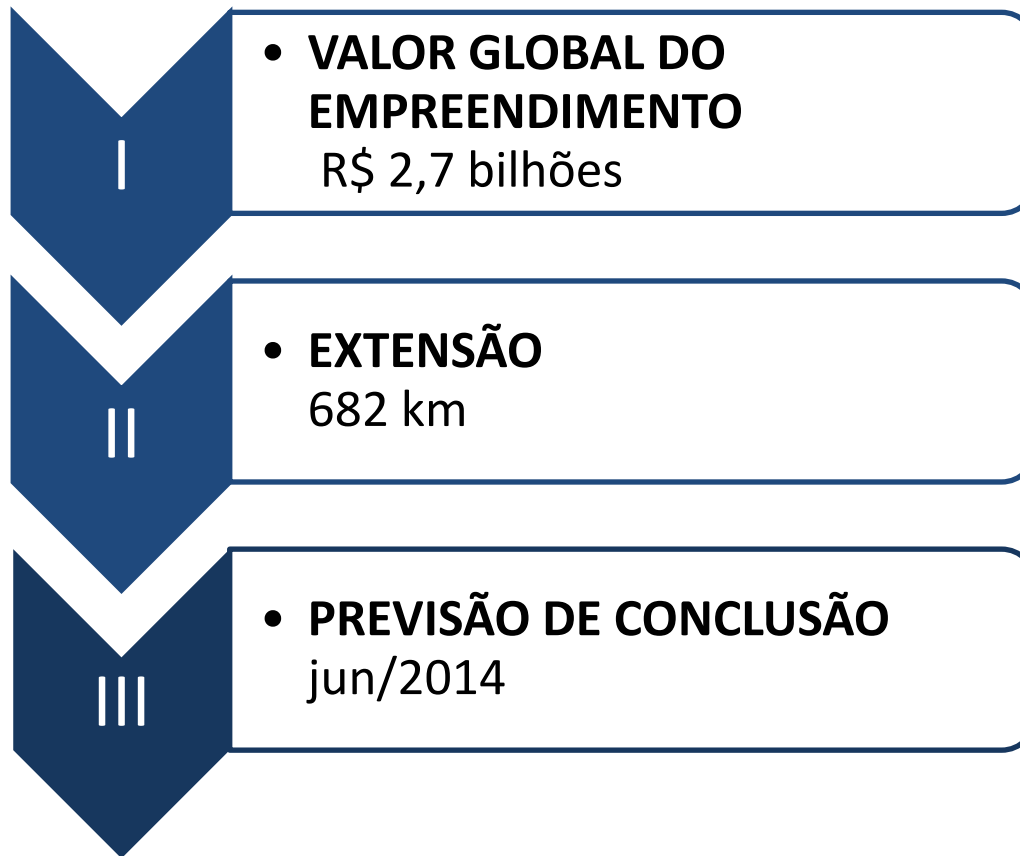

- 86 Obras de Arte Especiais

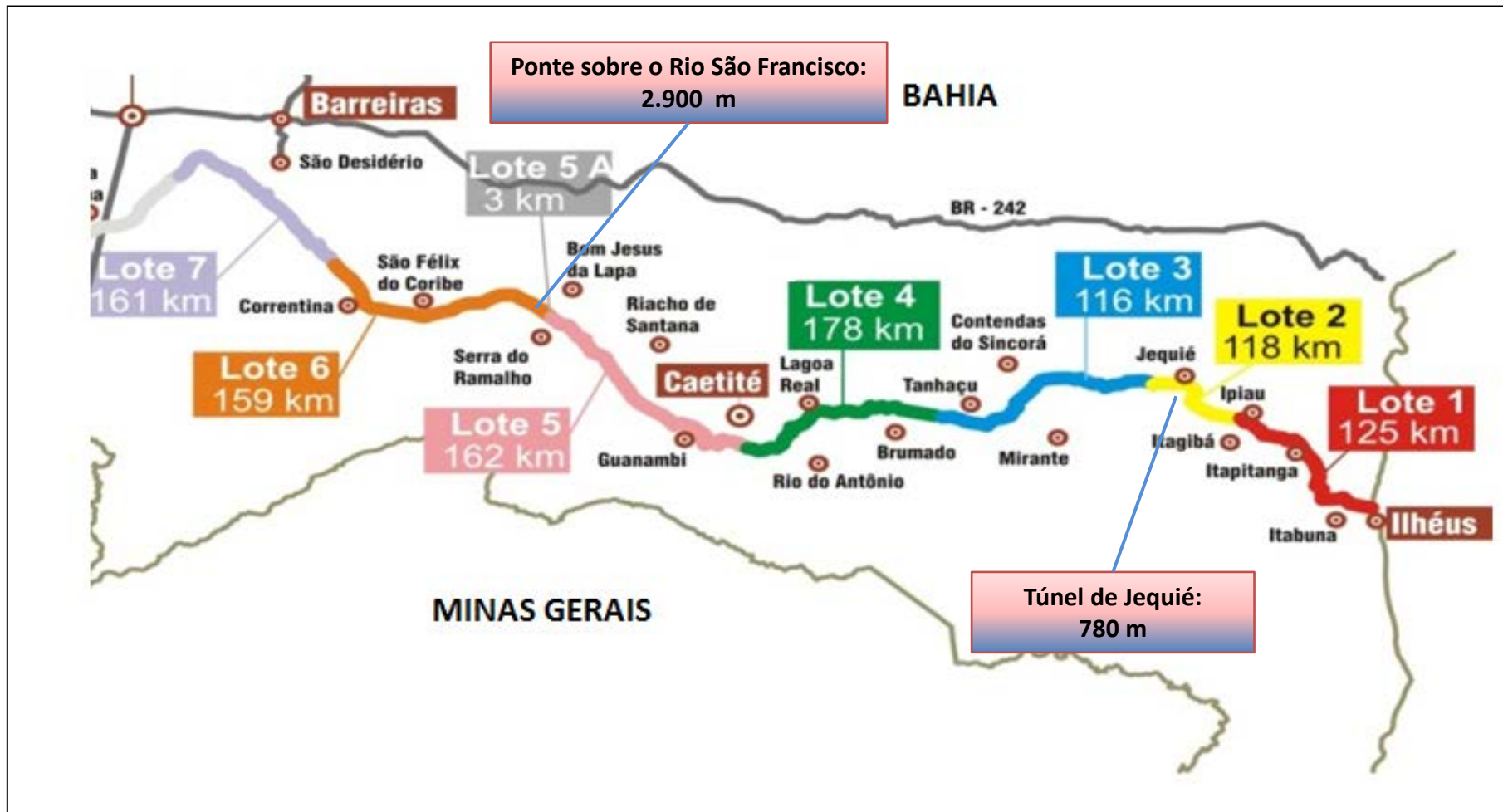

Ponte sobre o Rio São Francisco

- Trecho isostático de aproximação (2790 m)
- Trecho de transposição do canal de navegação em estrutura hiperestática (110 m).

SEÇÃO TRANSVERSAL TÍPICA NO MEIO DO VÃO

ESCALA= 1:50

TRECHO PRÉ-MOLDADO I e IV

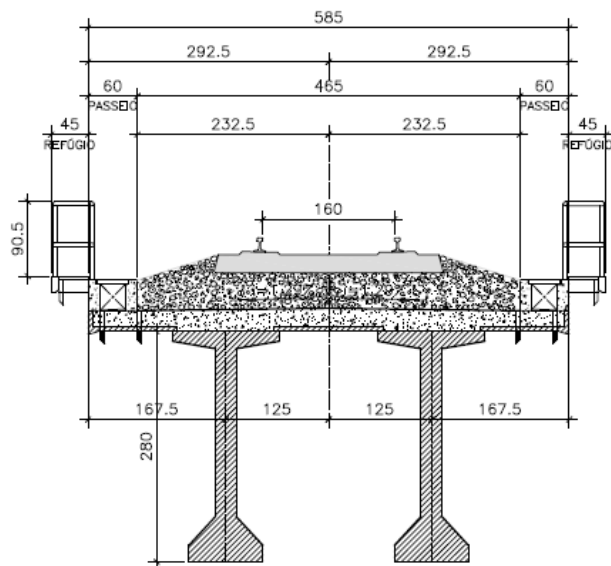

TRECHO EM BALANÇO SUCESSIVO II e III

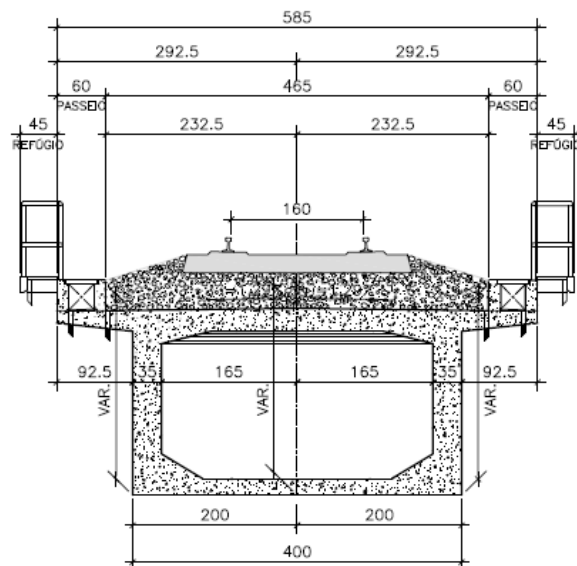



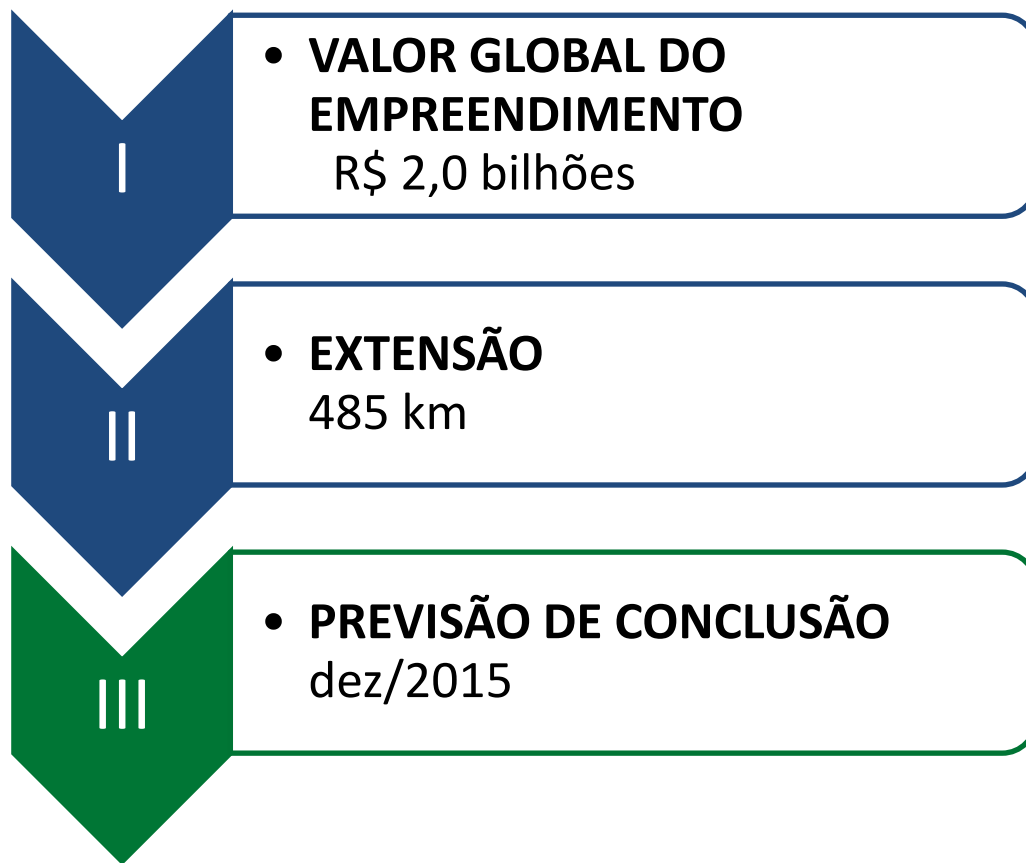

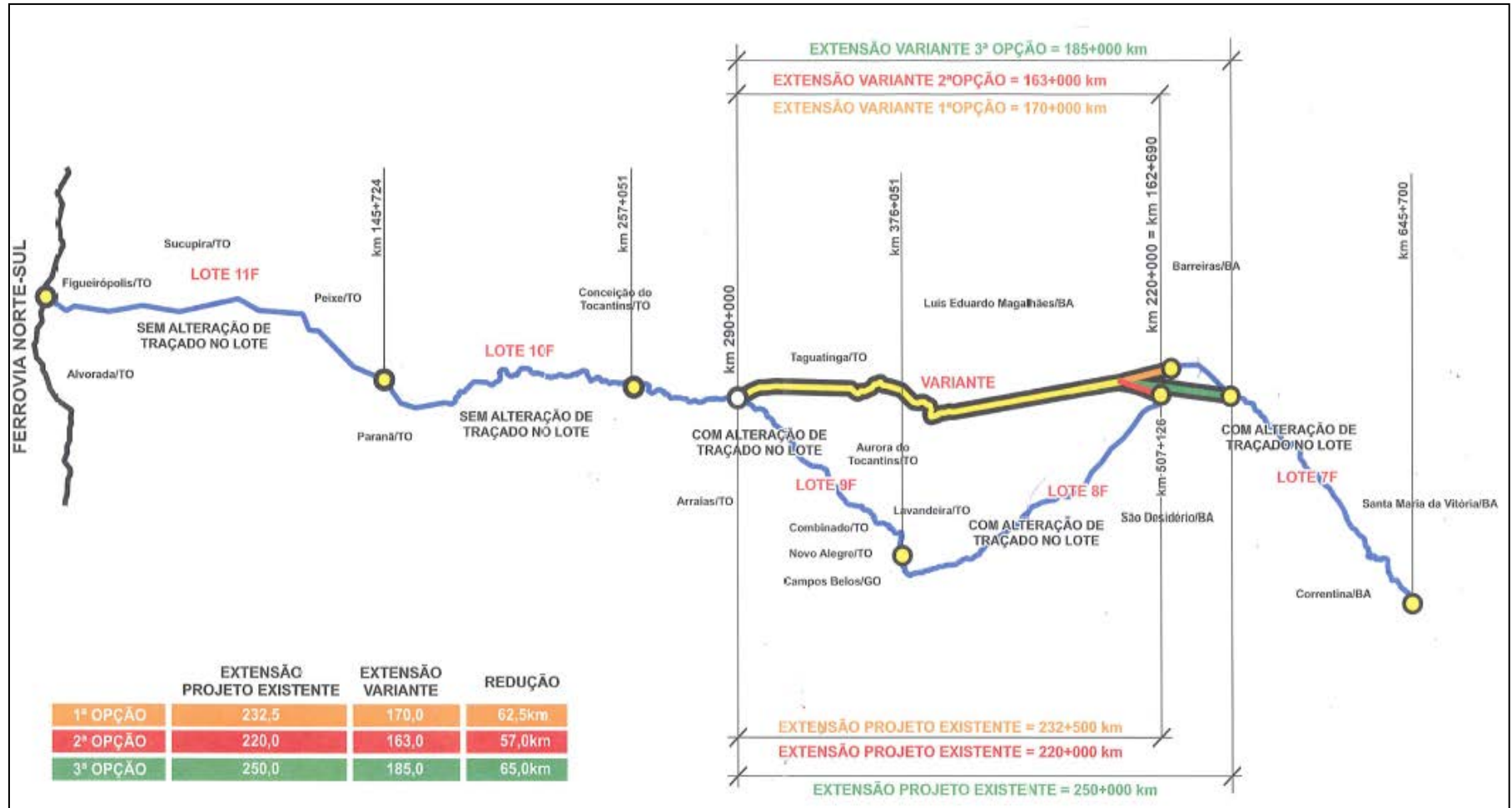

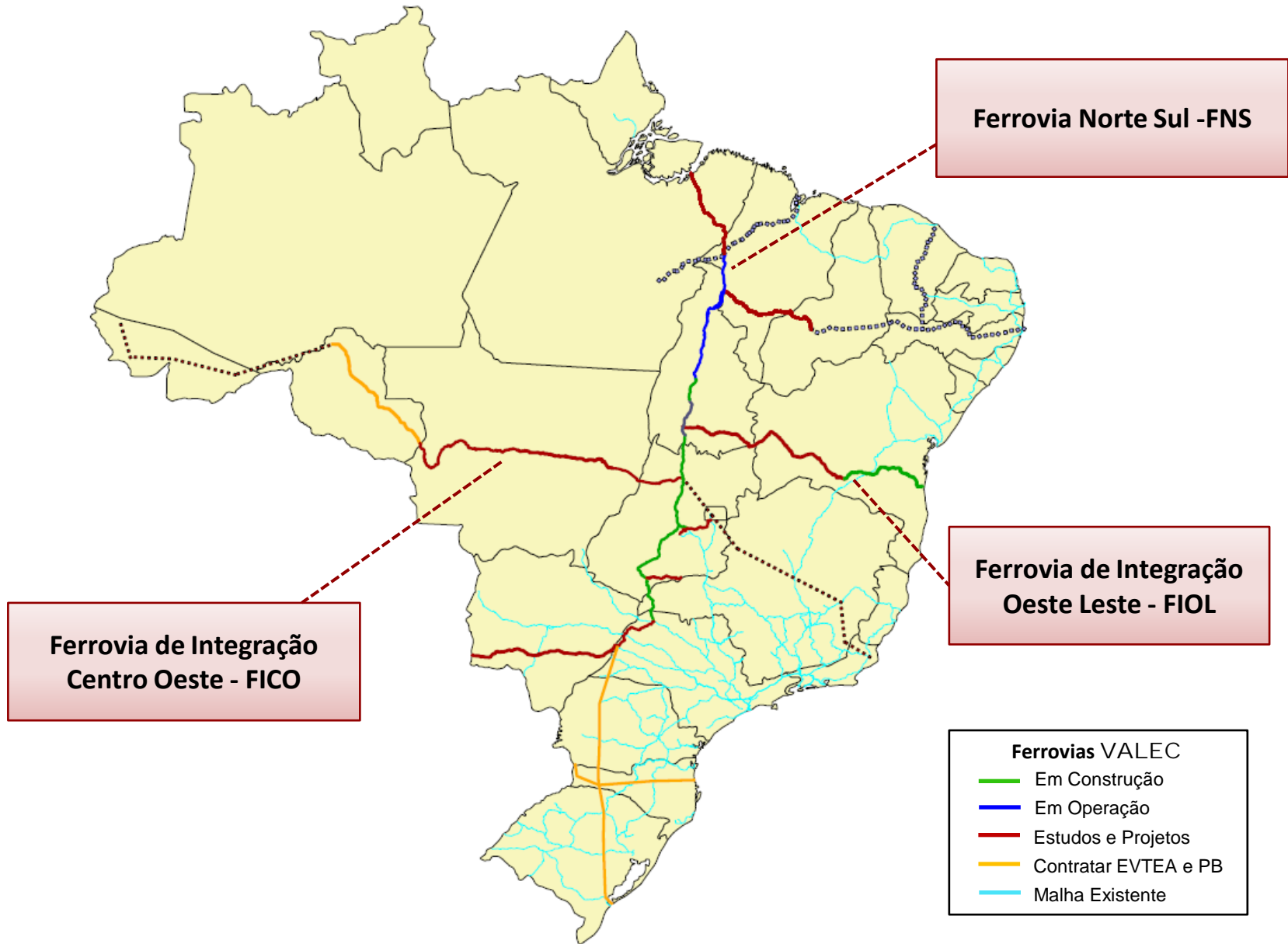

Novos Investimentos em Ferrovias

Ferrovias

- 1 Ferroanel SP – Tramo norte
- 2 Ferroanel SP – Tramo Sul
- 3 Acesso ao Porto de Santos
- 4 Lucas do Rio Verde - Uruaçu
- 5 Uruaçu – Corinto - Campos
- 6 Rio de Janeiro - Campos - Vitória
- 7 Belo Horizonte – Salvador
- 8 Salvador - Recife
- 9 Estrela d'Oeste – Panorama - Maracaju
- 10 Maracaju – Mafra
- 11 São Paulo – Mafra - Rio Grande
- 12 Açailândia – Vila do Conde

- Trechos em Estudos/Avaliação
- PAC em execução
- Malha atual



CONCESSÃO/SUBCONCESSÃO DO DIREITO DE EXPLORAÇÃO DA FERROVIA

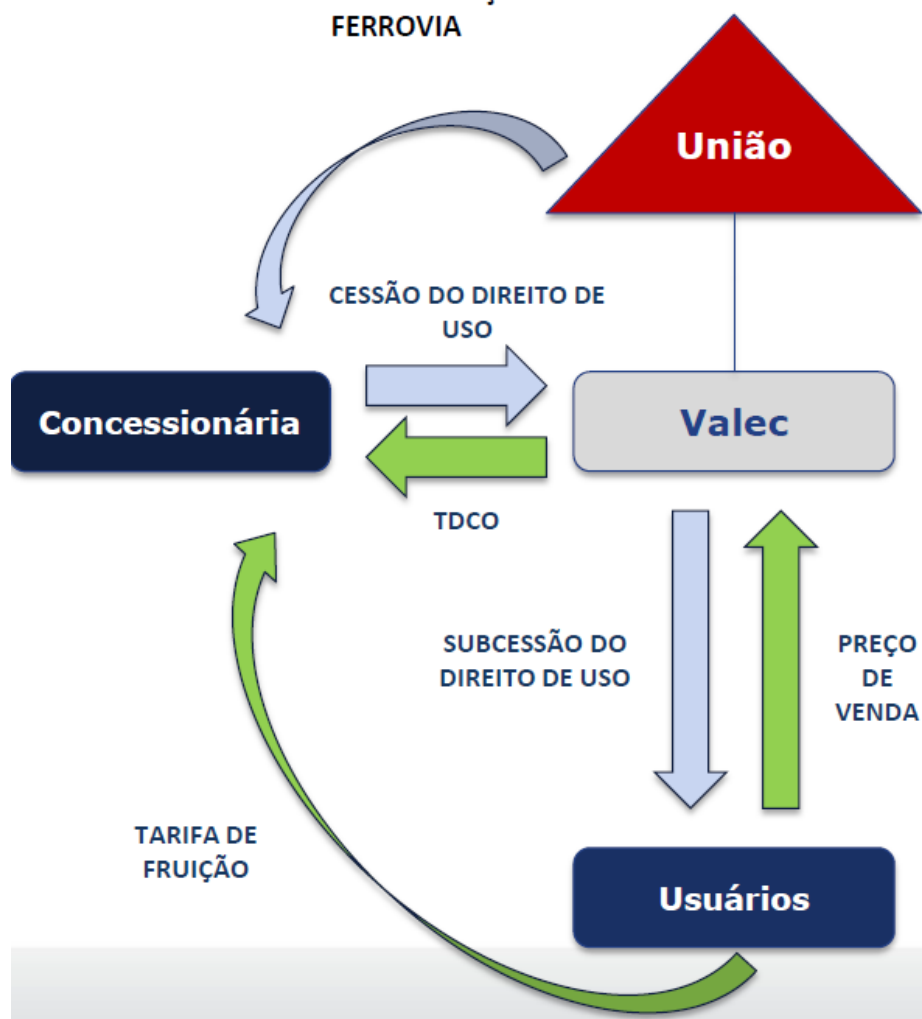

1. A **Concessionária** detém o direito de exploração da Ferrovia.
2. A **Valec** compra a totalidade da capacidade da Ferrovia, remunerando a **Concessionária** por uma Tarifa (**Tarifa pela Disponibilidade da Capacidade Operacional**).
3. A **Valec** subcede, a título oneroso, partes do Direito de Uso aos **Usuários**.
4. A **Concessionária** presta serviços de operação diretamente aos **Usuários**, que a remunera através de outra Tarifa (**Tarifa de Fruição**), na medida da utilização da Ferrovia.

MUITO OBRIGADO!

RAMON SALENO YURE COSTA SILVA
Gerente de Projetos

61.2029-6331
ramon.silva@valec.gov.br



VALEC

Engenharia, Construções
e Ferrovias S.A.